

РУКОВОДСТВО ПО ЭКСПЛУАТАЦИИ РАСПЫЛИТЕЛЬНОГО ПИСТОЛЕТА S-710

Модель	Диаметр распылительного сопла, мм	Максимальное рабочее давление	Расход краски, мл/мин	Максимальная ширина плоского факела, мм	Максимальный диаметр круглого факела, мм	Эффективная дальность распыления, мм	Емкость бачка для краски, мл	Тип подачи
S710-1S	Ø 1,0	0,4 (0,3 ... 0,5)	95	100	Ø 30	180 (150 ... 200)	600	Всасывание
S710-2S	Ø 1,3		135	130	Ø 38			
S710-3S	Ø 1,5		180	170	Ø 45			
S710-4S	Ø 1,8		195	190	Ø 50			
S710-1G	Ø 1,0	0,4 (0,3 ... 0,5)	110	120	Ø 35	180 (150 ... 200)	400	Самотеком
S710-2G	Ø 1,3		155	155	Ø 40			
S710-3G	Ø 1,5		210	185	Ø 48			
S710-4G	Ø 1,8		220	200	Ø 52			

Меры предосторожности и уход

1. Будьте предельно внимательны, чтобы не повредить распылительную головку, жидкостную форсунку и запорную иглу.
2. Чистите распылительную головку, жидкостную форсунку и другие детали щеткой, смоченной в разбавителе.
3. Промойте каналы подачи краски, распыляя разбавитель.
4. При сборке промойте детали во избежание налипания пыли.
5. Чрезмерная затяжка опоры уплотнения затрудняет перемещение запорной иглы. Закрепите его так, чтобы не допускать утечки.

Правила эксплуатации

1. Плотно затяните соединения пистолета с распылительной головкой, бачком для краски и пневмошлангом.
2. Отрегулируйте давление сжатого воздуха в соответствии с вязкостью и другими особенностями краски. Рекомендуемый диапазон давления 0,3 ... 0,5 МПа.
3. Нормальная вязкость краски 17 ... 23 с по чашке вискозиметра № 4.
4. Рекомендуемое расстояние распыления 150 ... 200 мм.

Правила регулировки

Нужный факел, расход жидкости и тонкость распыления легко получить при помощи регулятора факела, регулятора воздуха и регулятора жидкости.

1. Регулировка факела:
Вращение ручки регулятора факела влево увеличивает ширину распыления.
2. Регулировка расхода жидкости:
Вращение ручки регулятора расхода по часовой стрелке уменьшает расход жидкости, а вращение против часовой стрелки увеличивает его.
3. Регулировка расхода воздуха:
Вращение регулировочного пневмоклапана по часовой стрелке уменьшает расход воздуха, а вращение против часовой стрелки увеличивает его.

Официальный дистрибьютор:
Компания «Столор»
+7 (495) 120-42-46
www.stocolor.ru info@stocolor.ru



Изготовитель:
NINGBO LIS INDUSTRIAL CO.,LTD.
Торговая марка: VOYLET®
© Международная регистрация: WO 871379,
Исключительная лицензия на территории
Российской Федерации: №РД0190942

Причины нарушения формы факела и способы их устранения

Форма факела	Причины	Способы устранения
<p>1. Дрожащий или прерывистый факел</p> 	<p>А. Проникновение воздуха в жидкостный канал из-за износа или пересыхания уплотнения запорной иглы, ослабления опоры уплотнения.</p> <p>В. Грязь между конусной поверхностью жидкостной форсунки и корпусом.</p> <p>С. Ослабление или повреждение жидкостного соединителя между бачком и пистолетом.</p>	<p>А. Смазать или заменить уплотнение запорной иглы, затянуть поджимной винт.</p> <p>В. Затянуть или заменить жидкостную форсунку.</p> <p>С. Затянуть или отремонтировать детали.</p>
<p>2. Дугообразная форма факела</p> 	<p>А. Частичный засор отверстий в рогах распылительной головки скопившимся материалом.</p> <p>В. Отклонение факела в сторону засоренных отверстий рога в результате повышения давления в чистых отверстиях.</p>	<p>А. Удалить материал, застрявший в отверстиях рога, или окунуть головку в подходящий растворитель и протереть.</p> <p>В. Будьте осторожны, чтобы не повредить воздушные отверстия металлическими предметами.</p>
<p>3. Неравномерное распределение факела</p> 	<p>А. Скопление материала на краях выпускного отверстия жидкостной форсунки, в центральном отверстии или частичный засор выпускного отверстия форсунки.</p> <p>В. Ослабление жидкостной форсунки.</p>	<p>А. Удалить засор, не используя проволоку и другие твердые инструменты.</p> <p>В. Затянуть жидкостную форсунку.</p>
<p>4. Сужение факела в центре</p> 	<p>А. Слишком высокое давление распыляемого воздуха.</p> <p>В. Слишком жидкий материал.</p>	<p>А. Уменьшить давление воздуха.</p> <p>В. Отрегулировать вязкость материала.</p>
<p>5. Недостаточная подача или полное отсутствие краски</p>	<p>А. Засор жидкостного канала грязью или засохшей краской.</p> <p>В. Засор воздушного отверстия в крышке бачка для краски.</p> <p>С. Слишком короткий ход запорной иглы.</p>	<p>А. Устранить засор.</p> <p>В. Отрегулировать ход запорной иглы регулятором подачи жидкости.</p>
<p>6. Недостаточная ширина плоского факела</p>	<p>А. Низкое давление распыляемого воздуха.</p> <p>В. Слишком густой материал.</p>	<p>А. Устранить засор.</p> <p>В. Отрегулировать ход запорной иглы регулятором подачи жидкости.</p>
<p>7. Невозможность получения круглого факела</p>	<p>А. Недостаточная затяжка регулировочного клапана факела.</p> <p>В. Грязь на поверхности уплотнения между жидкостной форсункой и корпусом пистолета.</p> <p>С. Грязь на поверхности уплотнения между распылительной головкой и жидкостной форсункой.</p>	<p>А. Затянуть регулировочный клапан факела.</p> <p>В. Удалить грязь.</p> <p>С. Затянуть распылительную головку.</p>



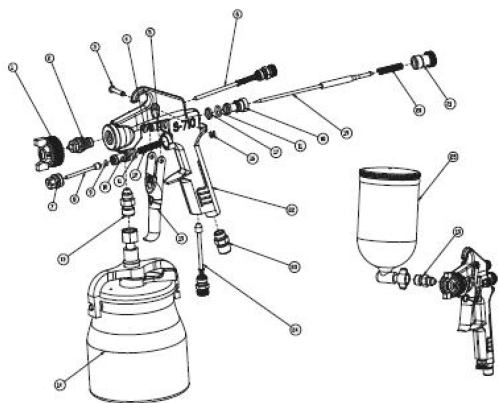

Поз.	Наименование	Кол.
1	Распылительная головка	1
2	Форсунка	1
3	Штифт спускового крючка	1
4	Уплотнение запорной иглы	1
5	Винт уплотнения запорной иглы	1
6	Регулировочный клапан факела	1
7	Винт уплотнения пневмоклапана	1
8	Уплотнительное кольцо	1
9	Седло пневмоклапана	1
10	Уплотнительное кольцо	2
11	Пневмоклапан	1
12	Пружина	1
13	Штуцер подачи жидкости	1
14	Бачок для краски (напорный)	1
15	Спусковой крючок	1
16	Стопорная E-образная шайба	1
17	Прокладка	1
18	Втулка	1
19	Запорная игла	1
20	Пружина	1
21	Регулировочный винт подачи жидкости	1
22	Корпус пистолета	1
23	Штуцер подачи сжатого воздуха	1
24	Регулировочный клапан подачи сжатого воздуха	1
25	Бачок для краски (самотечный)	1

СТОКОЛОР

АВТОРЕМОНТНЫЕ
МАТЕРИАЛЫ

Официальный дистрибьютор:
Компания «Стоколор»
+7 (495) 120-42-46
www.stocolor.ru info@stocolor.ru



Изготовитель:
NINGBO LIS INDUSTRIAL CO.,LTD.
Торговая марка: VOYLET®
© Международная регистрация: WO 871379,
Исключительная лицензия на территории
Российской Федерации: №РД0190942